

ISUZU NKR-SZÉRIA

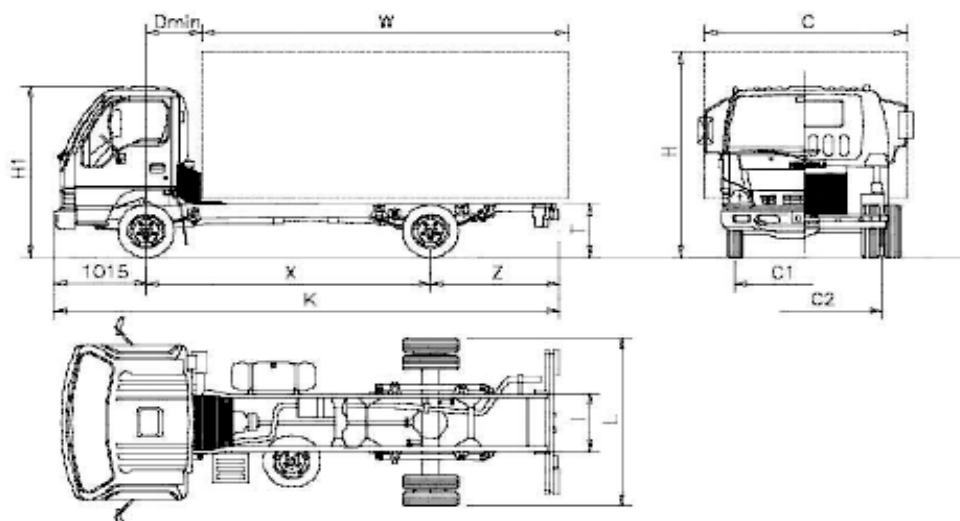

NKR85 - K 35Y07

Teherautó méretek és súlyok

		K 35Y07 E	K 35Y07 G	K 35Y07 L
Tengelytáv	X	2460	2765	3360
Fülke hátranyúlás	Dmin	650		
Teljes hosszúság	K	4935	5390	5985
Hátranyúlás (min. - max.)	Z	1350/1600	1500/1750	1500/1870
Felépítmény lehetséges hossza (min. - max.)	W ⁽¹⁾	3160/3410	3615/3865	4210/4580
Min. fordulási átmérő		10400	11400	14600
Rakomány nélküli alvázmagasság	T	780		
Fülke magassága	H1	2165		
Max. szélesség	L	1854		
Magasság	H	3200		
Kabin szélessége		1695		
Max. szélesség	C	1950/2150 ⁽²⁾		
Alvázkeret szélesség	I	700		
Első keréktávolság	C1	1400		
Hátsó keréktávolság	C2	1425		
Nettó súly (manuális)	kg	1990	2080	2080
Nettó súly (automata)	kg	2025	2115	2115
Megengedett legnagyobb össztömeg	kg	3500		
Vontatási tömeg (ráfutófékkal)	kg	3500		

⁽¹⁾ A felépítmény hossza a hátranyúlás mértékétől függ.

⁽²⁾ Maximum szélesség kihajtott tükörrel.

Az árak nem tartalmazzák az ÁFA-t.

Az árak 2007. január 1.-től érvényesek a következő árlista kiadásáig és nem tartalmazzák a forgalomba helyezés költségeit, valamint a KRESZ tartozékok árát.

Fogyasztói ár:
Automata váltó felára:

5 109 806 + ÁFA
312 000 Ft + ÁFA



Tengelytáv: E 2460 mm - G 2765 mm - L 3360 mm

Szériefelszereltség:	Elektromos ablakemelő	Színezett üveg
	Konzol a szélvédőn	Autórádió előkészítés
	Motorfék	Dönthető kormány
	EGR-DPD (részecskeszűrő)	EOBD (fedélzeti diagnosztika)
Opcionális:	Klímafelszerelés	
Motor:	ISUZU 4JJ1 - Turbófeltöltő Intercooler-rel, dízelmotor	
	négyütemű, 4 henger. Direkt befecskendezés Common rail	
	<i>Hengerűrtartalom:</i>	2999 cm ³
	<i>Min. teljesítmény:</i>	27 LE
	<i>Max. teljesítmény:</i>	110 kW (150 LE) / 2800 rpm
	<i>EURO IV:</i>	(EEK 2005/ 78C irányelveinek megfelelően):
	<i>ESC g/ kWUh</i>	CO=0,07; Nox=2,90; THC=0,011; PT=0,000
	<i>ETC g/ kWUh</i>	CO=0,04; Nox=3,28; THC=0,051; PT=0,003
Hűtés:	Vízhűtés	
Üzemanyagtartály:	75 l	
Hajtómű:	MECHANIKUS	AUTOMATA
	MYY5T - Öt fokozat	MYY5T - Öt fokozat
	szinkronizált hátramenettel	szinkronizált hátramenettel
Tengelykapcsoló:	Differenciálmű áttétel 1:4,100	
	Egytárcsás száraz	Hidrodinamikus
Ülőhelyek száma:	3	
Tengely:	2, hátsó meghajtás	
Gumiabroncsok:	Első 195/ 75R 16C szimpla Hátsó 195/ 75R 16C dupla	
Fékek:	4 kerékre ható hidraulikus vákuumrásegítéses, kétkörös, mindkét tengelyen	
	Elöl tárcsafék, hátul dobfék	
	Kardátengely-rögzőfék	
	ABS nélküli fékrendszer	
Felfüggesztés:	Független kerékfelfüggesztés spirálrugós hidraulikus lengéscsillapítóval, elöl, parabolikus laprugó stabilizációs rúddal és hidraulikus lengéscsillapítóval, hátul	
Elektromos rendsz.:	Feszültség: 24 V, Generátor: 24V-50A, 2 db akkumulátor 65Ah	