

ISUZU NKR-SZÉRIA

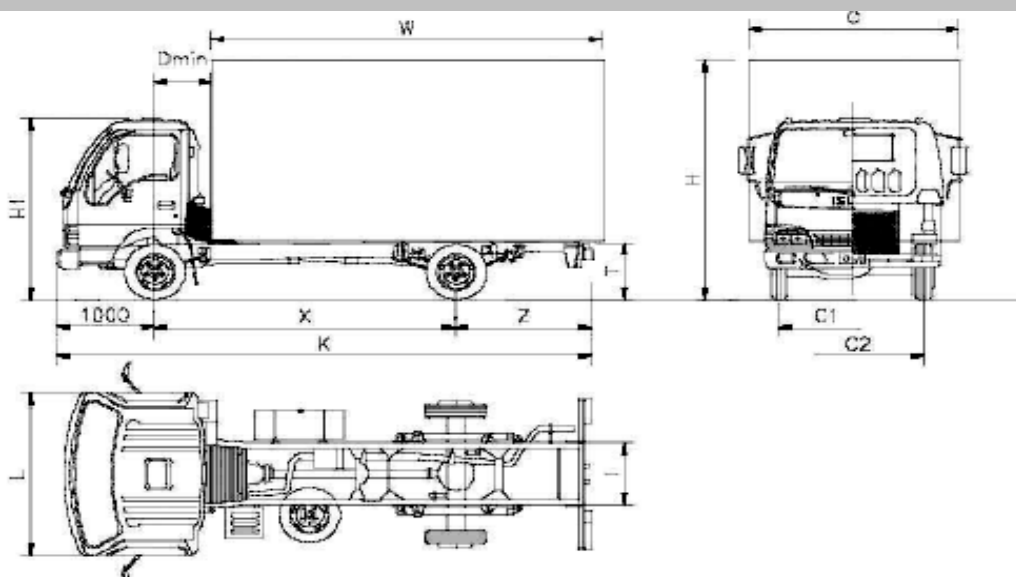

NKR85EA - KS 35Y07

Tetherautó méretek és súlyok

		KS 35Y07 E
Tengelytáv	X	2505
Fülke hátranyúlás	Dmin	650
Teljes hosszúság	K	4745
Hátranyúlás (min. - max.)	Z	1130/ 500
Felépítmény lehetséges hossza (min. - max.)	W ⁽¹⁾	2985/3355
Min. fordulási átmérő		10200
Rakomány nélküli alvázmagasság	T	765
Fülke magassága	H1	2165
Max. szélesség	L	1695
Magasság	H	3200
Kabin szélessége		1695
Max. szélesség	C	1950/2150 ⁽²⁾
Alvázkeret szélesség	I	700
Első keréktávolság	C1	1385
Hátsó keréktávolság	C2	1395
Nettó súly (manuális)	kg	1910
Nettó súly (automata)	kg	1945
Megengedett legnagyobb össztömeg	kg	3500
Vontatási tömeg (ráfutófékkal)	kg	3500

⁽¹⁾ A felépítmény lehetséges hossza a hátranyúlás mértékétől függ.

⁽²⁾ Maximum szélesség kihajtott tükörrel.

**Fogyasztói ár:
Automata váltó felára:**



Tengelytáv: E 2505 mm

Szériefelszereltség:	Elektromos ablakemelő	Színezett üveg
	Konzol a szélvédőn	Autórádió előkészítés
	Motorfék	Dönthető kormány
	EGR-DPD (részecskeszűrő)	EOBD (fedélzeti diagnosztika)
Opcionális:	Klímafelszerelés	
Motor:	ISUZU 4JJ1 - Turbófeltöltő Intercooler-rel, dízelmotor	
	négyütemű, 4 henger. Direkt befecskendezés Common rail	
	<i>Hengerűrtartalom:</i>	2999 cm ³
	<i>Min. teljesítmény:</i>	27 LE
	<i>Max. teljesítmény:</i>	110 kW (150 LE) / 2800 rpm
	<i>EURO IV:</i>	(EEK 2005/ 78C irányelveinek megfelelően):
	<i>ESC g/ kWUh</i>	CO=0,07; Nox=2,90; THC=0,011; PT=0,000
	<i>ETC g/ kWUh</i>	CO=0,04; Nox=3,28; THC=0,051; PT=0,003
Hűtés:	Vízűtés	
Üzemanyagtartály:	75 l	
Hajtómű:	MECHANIKUS	AUTOMATA
	MYY5T - Ötfokozat	MYY5T - Ötfokozat
	szinkronizált hátramenettel	szinkronizált hátramenettel
Tengelykapcsoló:	Differenciálmű áttétel 1:4,100	
	Egytárcsás száraz	Hidrodinamikus
Ülőhelyek száma:	3	
Tengely:	2, hátsó meghajtás	
Gumiabroncsok:	Első 205/ 75R 16C szimpla Hátsó 205/ 75 R16C szimpla	
Fékek:	4 kerékre ható hidraulikus vákuumrásegítéses, kétkörös, mindkét tengelyen	
	Elöl tárcsafék, hátul dobfék	
	Kardántengely-rögzítőfék	
	ABS nélküli fékrendszer	
Felfüggesztés:	Független kerékfelfüggesztés spirálrugós hidraulikus lengéscsillapítóval, elöl, parabolikus laprugó stabilizációs rúddal és hidraulikus lengéscsillapítóval, hátul	
Elektromos rendsz.:	Feszültség: 24 V, Generátor: 24V-50A, 2 db akkumulátor 65Ah	